

VEM360

Ventouse électromagnétique 360 kg en applique

Date création
21/11/2001

Mise à jour
21/11/2001

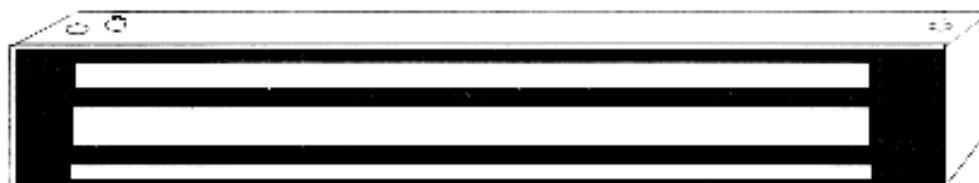

• • • • **SOMMAIRE** • • • •

1. Schéma des côtes
2. Installation
3. Caractéristiques techniques

• • • • **AVANT PROPOS** • • • •

Utilisée principalement dans les dispositifs de maintien d'issue de secours, la ventouse électromagnétique s'installe sur toutes les fermetures de portes, fenêtres, etc. Ses caractéristiques optimales de puissance et d'encombrement sont conformes aux normes NFS 61-937 (système de sécurité incendie SSI).

Une ventouse électromagnétique fonctionne différemment d'une serrure électrique. Quand la ventouse n'est plus alimentée, celle-ci donne l'accès. Pour conserver toute la sécurité de la ventouse, il est conseillé de prévoir une alimentation secourue par batterie. Pour une installation à l'extérieur, prévoir la filerie de la ventouse vers le bas.

1. SCHEMA DES COTES

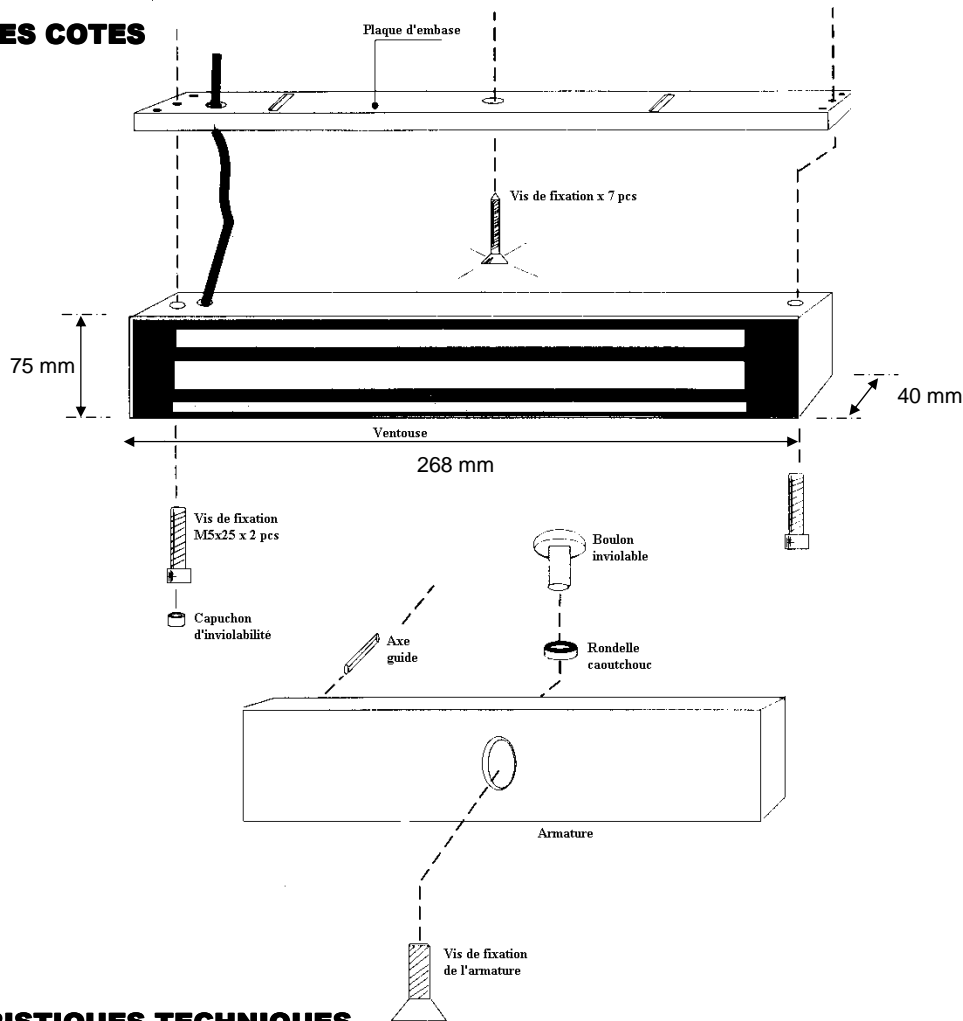

2. CARACTERISTIQUES TECHNIQUES

▪ Tension d'alimentation	12 V DC ou 24 V DC
▪ Puissance	6 W
▪ Intensité	500 mA (12 V) 250 mA (24 V)
▪ Force	360 daN
▪ Force de maintien	360 kg

3. INSTALLATION

Les ventouses électromagnétiques ainsi que leurs accessoires sont de construction robuste et peuvent assurer des années de service sans problèmes notables. Toutefois, il convient de prendre certaines précautions à l'installation et à l'usage. Vérifier que les surfaces en contact sont exemptes de corps étranger de type peinture, saletés, oxydation, limailles, etc. pouvant empêcher un bon contact.

La ventouse doit être solidement fixée sur le montant de la porte (ou autre), toutefois l'armature devra pouvoir pivoter autour de sa vis de fixation pour pouvoir compenser un éventuel mauvais alignement de la porte par rapport au montant.

Pour assurer des performances optimales, nettoyer régulièrement les surfaces en contact à l'aide d'un détergent non agressif et d'un chiffon doux. Il est également possible de déposer un léger film de produit anticorrosion tel le WD40 pour lubrifier et protéger les surfaces en contact.

1. Vérifier si les caractéristiques des montants de la porte (ou autre) nécessitent l'utilisation du support en L ou de l'entretoise.

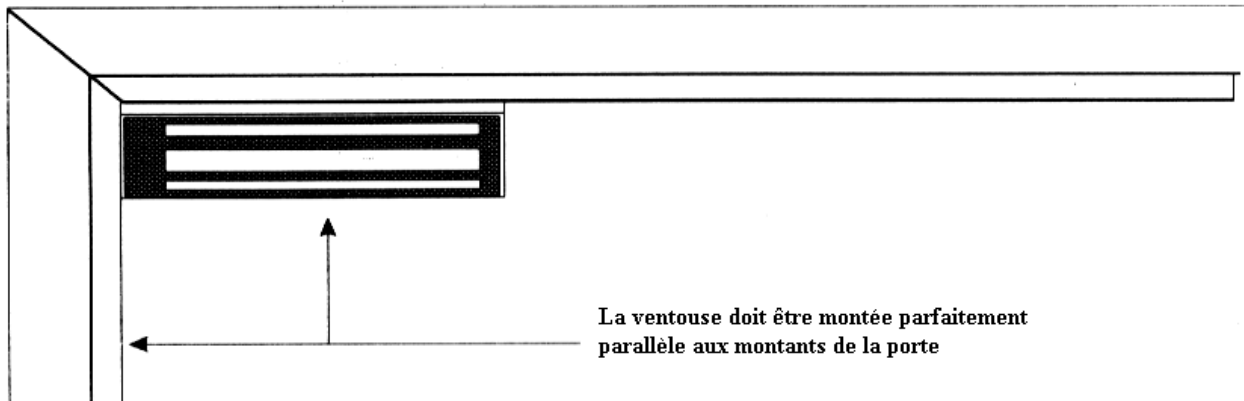
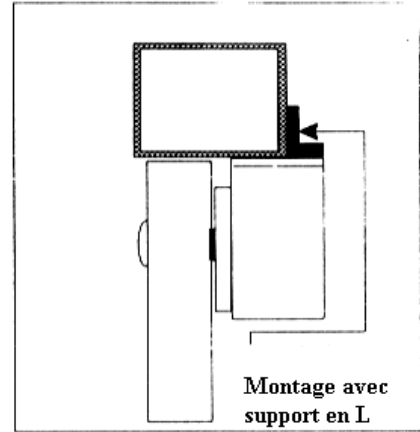
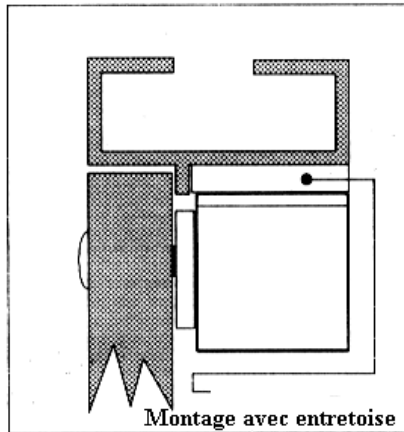
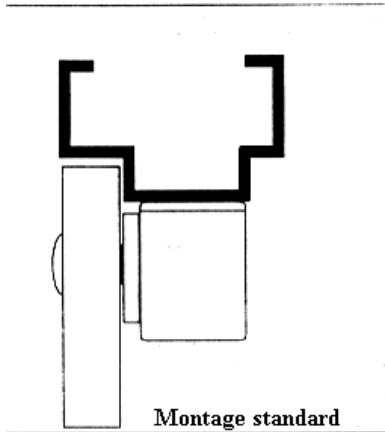

2. En fonction de la structure de la porte, disposer le gabarit pour obtenir le fonctionnement souhaité.

- Plier le gabarit sur la partie prédécoupée de façon à former un angle de 90°.
- La porte étant en position fermée, placer le gabarit contre le montant et la porte.
- Lorsque le positionnement est correct, marquer l'emplacement des trous de fixation.
- Effectuer le perçage en fonction du type de porte (voir schémas ci-dessous).

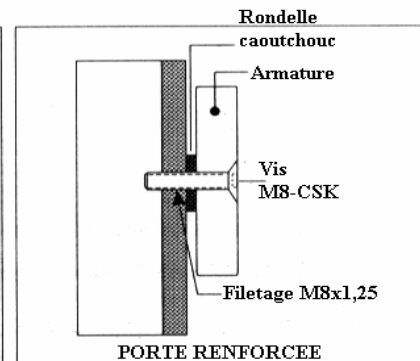
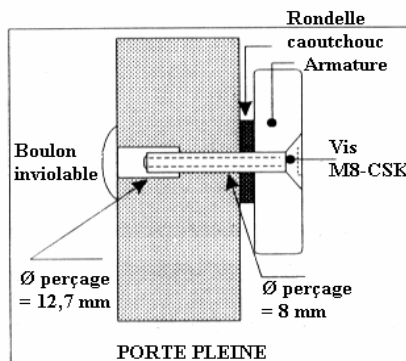
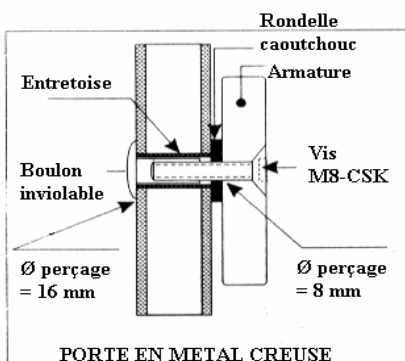

Percer un trou Ø 8 mm à travers la porte puis agrandir ce dernier au Ø 16 mm côté boulon inviolable.

Percer un trou Ø 8 mm à travers la porte puis agrandir ce dernier au Ø 12,7 mm sur 25 mm côté boulon inviolable.

Percer un trou Ø 6,8 mm sur une certaine profondeur et fileter au Ø M8-1,25.

3. Placer le goupille anti-rotation derrière l'armature et fixer celle-ci comme indiqué sur l'illustration.
4. Installer la plaque de fixation sur le montant à l'aide des vis auto-taraudeuses fournies.
5. Fixer la ventouse sur la plaque à l'aide des 2 vis prévues à cet effet et compenser les défauts d'alignement en rajoutant des rondelles au niveau des vis de la plaque de fixation.
6. Serrer alors toutes les vis et enfoncer les protections anti-vandales à l'aide d'un maillet léger pour éviter de les endommager.
7. Se référer aux instructions de câblage si nécessaire avant de mettre le système sous tension (12 V DC).

